

# Schaltschema D-322, D-326, D-432, D-439

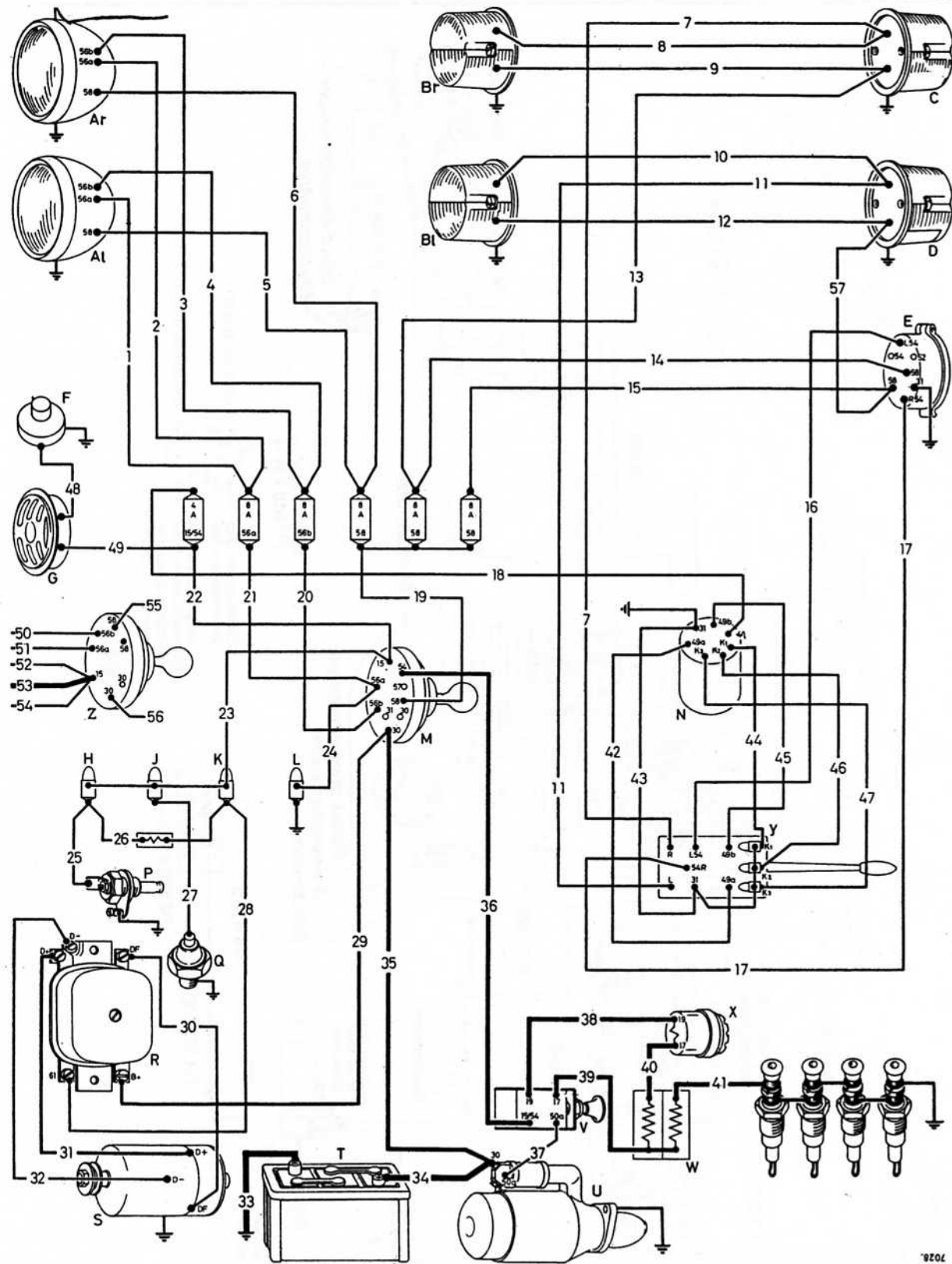

307 a

12.64 3/4

**Ar** = Scheinwerfer, rechts  
**Al** = Scheinwerfer, links  
**Br** = Blink- und Begrenzungsleuchte, vorn rechts  
**Bl** = Blink- und Begrenzungsleuchte, vorn links  
**C** = Blink- und Schlußleuchte, hinten rechts  
**D** = Blink-, Schluß- und Kennzeichenleuchte, hinten links  
**E** = Steckdose  
**F** = Signalknopf  
**G** = Signalhorn  
**H** = Kontrollampe für Kühlwassertemperatur  
**J** = Öldruckkontrollampe  
**K** = Ladekontrollampe  
**L** = Fernlichtkontrollampe

**M** = Schaltkasten (Kostal)  
**N** = Blinkgeber  
**P** = Temperaturschalter für Kühlwasser  
**Q** = Öldruckschalter  
**R** = Spannungsregler  
**S** = Lichtmaschine  
**T** = Batterie  
**U** = Anlasser  
**V** (\*\*\*) = Glühanlaßschalter  
**W** (\*) = Glühwiderstände  
**X** \*) = Glühüberwacher  
**Y** = Blinkschalter  
**Z** = Schaltkasten (Bosch)

- |  |   |  |
|--|---|--|
| <b>1</b> weiß, 1 mm <sup>2</sup><br>vom linken Scheinwerfer 56a zur Sicherung 56a  | <b>20</b> gelb, 1,5 mm <sup>2</sup><br>vom Schaltkasten 56b zur Sicherung 56b                                   | <b>39</b> *) schwarz, 6 mm <sup>2</sup><br>vom Glühanlaßschalter 17<br>zum Vorglühwiderstand                 |
| <b>2</b> weiß, 1 mm <sup>2</sup><br>vom rechten Scheinwerfer 56a zur Sicherung 56a   | <b>21</b> weiß, 1,5 mm <sup>2</sup><br>vom Schaltkasten 56a zur Sicherung 56a                                   | <b>40</b> *) schwarz, 6 mm <sup>2</sup><br>vom Vorglühwiderstand zum<br>Glühüberwacher 17                    |
| <b>3</b> gelb, 1 mm <sup>2</sup><br>vom rechten Scheinwerfer 56b zur Sicherung 56b   | <b>22</b> schwarz, 1,5 mm <sup>2</sup><br>vom Schaltkasten 15 zur Sicherung 15/54                               | <b>41</b> *) schwarz, 6 mm <sup>2</sup><br>vom Vorglühwiderstand zu den<br>Glühkerzen                        |
| <b>4</b> gelb, 1 mm <sup>2</sup><br>vom linken Scheinwerfer 56b zur Sicherung 56b  | <b>23</b> grün, 0,75 mm <sup>2</sup><br>vom Schaltkasten 15 zur Lade-, Öldruck- und<br>Kühlwasserkontrollampe   | <b>42</b> grau-schwarz, 1,5 mm <sup>2</sup><br>vom Blinkschalter 49a zum Blinkgeber-49a                      |
| <b>5</b> grau-schwarz, 0,75 mm <sup>2</sup><br>vom linken Scheinwerfer 58 zur Sicherung 58   | <b>24</b> rot, 1 mm <sup>2</sup><br>vom Schaltkasten 56a zur Fernlichtkontrollampe                              | <b>43</b> schwarz, 1,5 mm <sup>2</sup><br>vom Blinkschalter 31 zum Blinkgeber 31                             |
| <b>6</b> grau-rot, 0,75 mm <sup>2</sup><br>vom rechten Scheinwerfer 58 zur Sicherung 58  | <b>25</b> grün, 1,5 mm <sup>2</sup><br>von Temperaturschalter zur Kühlwasserkontroll-<br>lampe                  | <b>44</b> hellblau-weiß, 0,75 mm <sup>2</sup><br>vom Blinkschalter K1 zum Blinkgeber K1                      |
| <b>7</b> grün-rot, 1,5 mm <sup>2</sup><br>vom Blinkschalter R zur Blinkleuchte,<br>rechts hinten                                   | <b>26</b> schwarz, 1 mm <sup>2</sup> (mit Widerstand)<br>von der Kühlwasserkontrollampe<br>zur Ladekontrollampe | <b>45</b> grau-grün, 1,5 mm <sup>2</sup><br>vom Blinkschalter 49b zum Blinkgeber 49b                         |
| <b>8</b> schwarz-grün, 1,5 mm <sup>2</sup><br>von Blinkleuchte, rechts hinten, zur Blinkleuchte,<br>rechts vorn                    | <b>27</b> blau-grün, 0,5 mm <sup>2</sup><br>vom Öldruckschalter zur Öldruckkontrollampe                         | <b>46</b> hellblau-gelb, 0,75 mm <sup>2</sup><br>vom Blinkschalter K2 zum Blinkgeber K2                      |
| <b>9</b> grau-rot, 1,5 mm <sup>2</sup><br>von Schlußleuchte, rechts hinten,<br>zur Begrenzungsleuchte, rechts vorn                 | <b>28</b> blau, 1 mm <sup>2</sup><br>vom Spannungsregler 61 zur Ladekontrollampe                                | <b>47</b> hellblau-schwarz, 0,75 mm <sup>2</sup><br>vom Blinkschalter K3 zum Blinkgeber K3                   |
| <b>10</b> schwarz-weiß, 1,5 mm <sup>2</sup><br>von Blinkleuchte, links hinten,<br>zur Blinkleuchte, links vorn                     | <b>29</b> rot, 2,5 mm <sup>2</sup><br>vom Spannungsregler B + zum Schaltkasten 30                               | <b>48</b> braun, 1,5 mm <sup>2</sup><br>vom Signalknopf zum Signalhorn                                       |
| <b>11</b> grün-schwarz, 1,5 mm <sup>2</sup><br>vom Blinkschalter L zur Blinkleuchte, links hinten                                  | <b>30</b> rot-grün, 1,5 mm <sup>2</sup><br>von der Lichtmaschine DF<br>zum Spannungsregler DF                   | <b>49</b> schwarz-gelb, 1,5 mm <sup>2</sup><br>vom Signalhorn zur 4-Ampere-Sicherung                         |
| <b>12</b> grau-rot, 1,5 mm <sup>2</sup><br>von Schluß- und Kennzeichenleuchte, links hinten,<br>zur Begrenzungsleuchte, links vorn | <b>31</b> rot, 2,5 mm <sup>2</sup><br>von der Lichtmaschine D +<br>zum Spannungsregler D +                      | <b>50</b> gelb, 1,5 mm <sup>2</sup><br>vom Schaltkasten 56b zur Sicherung 56b                                |
| <b>13</b> grau-rot, 1,5 mm <sup>2</sup><br>von der Schlußleuchte, rechts hinten,<br>zur Sicherung 58                               | <b>32</b> braun, 1,5 mm <sup>2</sup><br>von der Lichtmaschine D -<br>zum Spannungsregler D -                    | <b>51</b> weiß, 1,5 mm <sup>2</sup><br>vom Schaltkasten 56a zur Sicherung 56a                                |
| <b>14</b> grau-rot, 1,5 mm <sup>2</sup><br>von der Steckdose 58 zur Sicherung 58   | <b>33</b> Masseband vom Minuspol der Batterie zur Masse   | <b>52</b> grün, 0,75 mm <sup>2</sup><br>vom Schaltkasten 15 zur Lade-, Öldruck-<br>Kühlwasserkontrollampe    |
| <b>15</b> grau-schwarz, 1,5 mm <sup>2</sup><br>von der Steckdose 58 zur Sicherung 58   | <b>34</b> 35 mm <sup>2</sup><br>von der Batterie zum Anlasser   | <b>53</b> schwarz, 6 mm <sup>2</sup><br>vom Schaltkasten 15 zum<br>Glühanlaßschalter 15/54                   |
| <b>16</b> schwarz-rot, 1,5 mm <sup>2</sup><br>von der Steckdose L 54 zum Blinkschalter L 54  | <b>35</b> rot, 6 mm <sup>2</sup><br>vom Anlasser 30 zum Schaltkasten 30   | <b>54</b> schwarz, 1,5 mm <sup>2</sup><br>vom Schaltkasten 15 zur Sicherung 15/54                            |
| <b>17</b> schwarz-gelb, 1,5 mm <sup>2</sup><br>von der Steckdose R 54 zum Blinkschalter R 54                                       | <b>36</b> schwarz, 6 mm <sup>2</sup><br>vom Glühanlaßschalter 15/54 zum Schaltkasten 54                         | <b>55</b> grau, 1 mm <sup>2</sup><br>vom Schaltkasten 58 zur Sicherung 58                                    |
| <b>18</b> schwarz-weiß-grün, 1,5 mm <sup>2</sup><br>vom Blinkgeber 49 (15) zur 4-Ampere-Sicherung                                  | <b>37</b> schwarz, 1 mm <sup>2</sup><br>vom Anlasser 50a zum Glühanlaßschalter 50a                              | <b>56</b> rot, 6 mm <sup>2</sup><br>vom Schaltkasten 30 zum Anlasser 30                                      |
| <b>19</b> grau, 1 mm <sup>2</sup><br>vom Schaltkasten (Kostal) 58 zur Sicherung 58   | <b>38</b> **) schwarz, 6 mm <sup>2</sup><br>vom Glühanlaßschalter 19<br>zum Glühüberwacher 19                   | <b>57</b> grau-schwarz, 1,5 mm <sup>2</sup><br>von Steckdose 58 zur Schluß- und<br>Kennzeichenleuchte, links |

\*) Entfällt bei neuester Ausführung mit Stabglühkerzen.  
 \*\*) Bei Ausführung mit Stabglühkerzen vom Glühanlaßschalter 19 zu den Glühkerzen.  
 \*\*\*) Anschlußklemmen 17 und 19 sind bei Ausführung mit Stabglühkerzen verbunden.