

Tafel 1

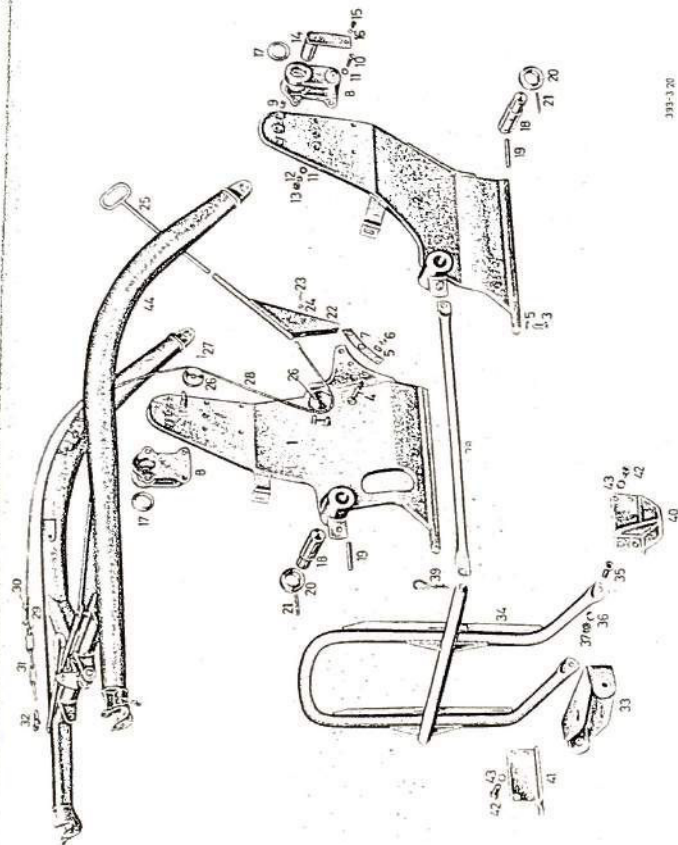

Tafel 1

Anbauteile für Frontlader 2 N 1/4 N 2

Bild-Nr.	Ersatzteil-Nr.	Benennung	Anzahl je Gruppe	Bemerkungen
-	83.02100.7024	Frontlader 400 kg für Schlepper-Typ 2 N 1 mit den Teilen Bild-Nr. 1 - 44	1	
-	83.02100.7025	Frontlader 400 kg für Schlepper-Typ 4 N 2 mit den Teilen Bild-Nr. 1 - 44	1	
-	83.02100.7042	Frontlader 600 kg für Schlepper-Typ 4 N 2 mit den Teilen Bild-Nr. 1 - 44	1	
1	83.02103.5020	Tragbock, rechts	1	
2	83.02103.5021	Tragbock, links	1	
-	83.02103.0007	Schiene	2	nur beim Schlepper-Typ 4 N 2 600 kg Lader
3	87.01104.1408	Sechskantschraube M 14x30 DIN 933	10	
4	87.01094.1405	Sechskantschraube M 14x60 DIN 931	2	
-	87.01094.1406	Sechskantschraube M 14x65 DIN 931	4	
5	87.16038.1300	Federring B 14 DIN 127	16	
6	87.11043.1700	Sechskantmutter M 14 DIN 934	6	
7	83.02103.0005	Beilage	8	
-	83.02103.0004	Beilage	4	
8	83.02103.0003	Lagerung	2	
9	87.22158.1413	Spannhülse (leicht) 13x28 DIN 7346	8	

Tafel 1

Anbauteile für Frontlader 2 N 1/4 N 2

Bild-Nr.	Ersatzteil-Nr.	Benennung	Anzahl je Gruppe	Bemerkungen
10	87.01094.1205	Sechskantschraube M 10x50 DIN 931	8	
11	87.15010.1200	Scheibe 10,5 DIN 125	16	
12	87.16038.1100	Federring B 10 DIN 127	8	
13	87.11043.1300	Sechskantmutter M 10 DIN 934	8	
14	81.91101.5060	Bolzen	2	
15	87.01104.1104	Sechskantschraube M 8x15 DIN 933	2	
16	87.16038.1000	Federring B 8 DIN 127	2	
-	81.96801.5010	Schnallriemen	2	
17	81.90710.0822	Scheibe	2	} nur für 400 kg Frontlader
18	81.91020.0156	Bolzen	2	
19	87.22108.0912	Spannstift 8x70 DIN 1481	2	} 2 N 1 / 4 N 2
20	87.18010.2900	Stelling B 35 DIN 705 A	2	
21	87.22108.0911	Spannstift 8x60 DIN 1481	2	
18	81.91001.0076	Bolzen	2	} nur für 600 kg Frontlader
19	87.22108.0912	Spannstift 8x70 DIN 1481	4	
20	87.18010.3200	Stelling B 40 DIN 705 A	2	} 4 N 2
-	83.02103.0006	Platte	1	
22	83.02122.5006	Lagerbock	1	
23	87.01104.1106	Sechskantschraube M 8x20 DIN 933	4	
24	87.16038.1100	Federring B 8 DIN 127	4	
-	87.11043.1100	Sechskantmutter M 8 DIN 934	2	
25	83.02121.5007	Zughebel	1	

Tafel 1

Anbauteile für Frontlader 2 N 1/4 N 2

Bild-Nr.	Ersatzteil-Nr.	Benennung	Anzahl je Gruppe	Bemerkungen
26	81.95801.0009	Seilrolle	2	
27	87.16020.0700	Splint 4x20 DIN 94	2	
-	83.02120.7002	Ausklinkseil mit den Teilen Bild-Nr. 28 - 31	1	} für Frontlader 400 kg zum Schlepper-Typ 2 N 1 / 4 N 2
28	83.02120.0001	Drahtseil 3340 mm lang A 6x160 DIN 655	1	
29	87.31050.0800	Kausche A 6 DIN 6899	1	
30	87.31040.0300	Drahtseilklemme 6,5 DIN 741	2	} für Frontlader 600 kg zum Schlepper-Typ 4 N 2
31	81.92605.2023	Kette 4 Glieder 7 DIN 763	1	
-	81.91720.2010	Buchse	1	
-	83.02120.7003	Ausklinkseil mit den Teilen Bild-Nr. 28 - 31	1	} für Frontlader 600 kg zum Schlepper-Typ 4 N 2
28	83.02120.0005	Drahtseil 3140 mm lang A 6x160 DIN 655	1	
29	87.31050.0800	Kausche A 6 DIN 6899	1	
30	87.31040.0300	Drahtseilklemme 6,5 DIN 741	2	
31	81.92605.2023	Kette 4 Glieder 7 DIN 763	1	
-	81.91720.2010	Buchse	1	
32	87.31060.0520	Schäkel C 0,4 DIN 82101	1	
-	87.01104.0907	Sechskantschraube M 6x18 DIN 933	1	
-	87.11043.0900	Sechskantmutter M 6 DIN 934	1	
33	83.03703.5004	Halterung	1	
34	83.03326.5002	Frontschutz	1	
35	87.01094.1500	Sechskantschraube M 16x40 DIN 931	2	

Tafel 1

Anbauteile für Frontlader 2 N 1/4 N 2

Bild-Nr.	Ersatzteil-Nr.	Benennung	Anzahl je Gruppe	Bemerkungen
36	87.16038.1400	Federring B 16 DIN 127	2	
37	87.11043.1900	Sechskantmutter M 16 DIN 934	2	
38	83.03326.0008	Rohrstütze	2	
39	81.91320.0000	Sicherung	4	
40	81.41401.5019	Achsanschlag, links	1	} nur beim Schlepper-Typ 4 N 2
41	81.41401.5018	Achsanschlag, rechts	1	
42	87.01094.1201	Sechskantschraube M 14x30 DIN 931	8	
43	87.16038.1300	Federring B 14 DIN 127	6	
-	81.39105.6029	Gelenkwelle Fa. Klein	1	} nur beim Schlepper-Typ 4 N 2
-	81.31500.7011	Rutschkupplung	1	
-	81.96501.0140	Dichtring	1	
-	81.90640.0001	Sechskantmutter	1	
-	87.16038.1800	Federring B 24 DIN 127	1	
-	87.66060.0138	Rundschnurring V 5-5063 CFW	1	
-	81.90201.0002	Stiftschraube	6	
		<u>Aus Schlepper-Serien-Ausführung entfällt:</u>		
-	87.01094.1401	Sechskantschraube M 14x40 DIN 931	4	
-	81.95460.0000	Gabelstück	1	
-	81.41301.5026	Achsanschlag, rechts	1	
-	81.41301.5025	Achsanschlag, links	1	

Tafel 1

Anbauteile für Frontlader 2 N 1/4 N 2

Bild-Nr.	Ersatzteil-Nr.	Benennung	Anzahl je Gruppe	Bemerkungen
-	87.01104.1406	Sechskantschraube M 14x35 DIN 933	2	
-	81.39105.7104	Gelenkwelle Fa. Klein	1	
-	81.90001.0001	Sechskantschraube	6	
-	81.36401.2000	Mitnehmerflansch	1	
-	87.12043.2400	Kronenmutter M 24x1,5 DIN 937	1	
-	87.22033.0614	Kegelkerbstift 5x40 DIN 1471	1	

Tafel 1

Anbauteile für Frontlader 2 P 1/4 P 1

Bild-Nr.	Ersatzteil-Nr.	Benennung	Anzahl je Gruppe	Bemerkungen
-	83.02100.7031	Frontlader 400 kg für Schlepper-Typ 2 P 1 mit den Teilen Bild-Nr. 1 - 44	1	
-	83.02100.7032	Frontlader 400 kg für Schlepper-Typ 4 P 1 mit den Teilen Bild-Nr. 1 - 44	1	
-	83.02100.7033	Frontlader 600 kg für Schlepper-Typ 4 P 1 mit den Teilen Bild-Nr. 1 - 44	1	
1	83.02103.5016	Tragbock, rechts	1	
2	83.02103.5017	Tragbock, links	1	
3	87.01104.1408	Sechskantschraube M 14x30 DIN 933	12	
4	87.01094.1405	Sechskantschraube M 14x60 DIN 931	3	
-	87.01094.1406	Sechskantschraube M 14x65 DIN 931	3	
5	87.16038.1300	Federring B 14 DIN 127	15	
6	87.11043.1700	Sechskantmutter M 14 DIN 934	3	
7	83.02103.0005	Beilage	8	
-	83.01203.0004	Beilage	4	
8	83.02103.0003	Lagerung	2	
9	87.22158.1413	Spannhülse (leicht) 13x28 DIN 7346	8	

Tafel 1

Anbauteile für Frontlader 2 P 1/4 P 1

Bild-Nr.	Ersatzteil-Nr.	Benennung	Anzahl je Gruppe	Bemerkungen
10	87.01094.1205	Sechskantschraube M 10x50 DIN 931	8	zur Befestigung der Lagerungen an den beiden Tragböcken
11	87.15010.1200	Scheibe 10,5 DIN 125	16	
12	87.16038.1100	Federring B 10 DIN 127	8	
13	87.11043.1300	Sechskantmutter M 10 DIN 934	8	
14	81.91101.5060	Bolzen	2	zur Befestigung der Bolzen an den Lagerungen
15	87.01104.1104	Sechskantschraube M 8x15 DIN 933	2	
16	87.16038.1000	Federring B 8 DIN 127	2	
-	81.96801.5010	Schnallriemen	2	
17	81.90710.0822	Scheibe	2	nur für 400 kg Frontlader 2 P und 4 P 1
18	81.91020.0156	Bolzen	2	
19	87.22108.0912	Spannstift 8x70 DIN 1481	2	
20	87.18010.2900	Stellring B 35 DIN 705	2	nur für 600 kg Frontlader 4 P 1
21	87.22108.0911	Spannstift 8x60 DIN 1481	2	
18	81.91001.0076	Bolzen	2	
19	87.22108.0912	Spannstift 8x70 DIN 1481	4	
20	87.18010.3200	Stellring B 40 DIN 705	2	
22	83.02122.5006	Lagerbock	1	
23	87.01104.1106	Sechskantschraube M 8x20 DIN 933	2	
24	87.16038.1100	Federring B 8 DIN 127	2	
25	83.02121.5007	Zughebel	1	

Tafel 1

Anbauteile für Frontlader 2 P 1/4 P 1

Bild-Nr.	Ersatzteil-Nr.	Benennung	Anzahl in Gruppe	Bemerkungen
26	81.95801.0009	Seilrolle	2	
27	87.16020.0700	Splint 4x20 DIN 94	2	
-	83.02120.7002	Auslinkseil mit den Teilen Bild-Nr. 28 - 31	1	für Frontlader 400 kg zum Schlepper-Typ 2 P 1 / 4 P 1
28	83.02120.0001	Drahtseil 3340 mm lang A 6x160 DIN 655	1	
29	87.31050.0800	Kausche A 6 DIN 6899	1	Schlepper-Typ 2 P 1 / 4 P 1
30	87.31040.0300	Drahtseilklemme 6,5 DIN 741	2	
31	81.92605.2023	Kette 4 Glieder 7 DIN 763	1	Schlepper-Typ 4 P 1
-	81.91720.2010	Buchse	1	
-	83.02120.6006	Auslinkseil mit den Teilen Bild-Nr. 28 - 31	1	für Frontlader 600 kg zum Schlepper-Typ 4 P 1
28	83.02120.0006	Drahtseil 3550 mm lang A 6x160 DIN 655	1	
29	87.31050.0800	Kausche A 6 DIN 6899	1	Schlepper-Typ 4 P 1
30	87.31040.0300	Drahtseilklemme 6,5 DIN 741	2	
31	81.92605.2023	Kette 4 Glieder 7 DIN 763	1	Schlepper-Typ 4 P 1
-	81.91720.2010	Buchse	1	
32	87.31060.0520	Schäkel C 0,4 DIN 82101	1	Schlepper-Typ 4 P 1
-	87.01104.0907	Sechskantschraube M 6x18 DIN 933	1	
-	87.11043.0900	Sechskantmutter M 6x18 DIN 933	1	
33	83.03703.5004	Halterung	1	
34	83.03326.5002	Frontschutz	1	
35	87.01094.1500	Sechskantschraube M 16x40 DIN 931	2	

Tafel 1

Anbauteile für Frontlader 2 P 1/4 P 1

Bild-Nr.	Ersatzteil-Nr.	Benennung	Anzahl in Gruppe	Bemerkungen
36	87.16038.1400	Federring B 16 DIN 127	2	
37	87.11043.1900	Sechskantmutter M 16 DIN 934	2	
38	83.03326.0004	Rohrstütze	2	für Schlepper-Typ 2 P 1 (400 kg)
-	83.03326.0005	Rohrstütze	2	für Schlepper-Typ 4 P 1 (400 und 600 kg)
39	81.91320.0000	Sicherung	4	
40	81.41401.5019	Achsanschlag, links	1	nur für Schlep- per-Typ 4 P 1 (400 und 600 kg)
41	81.41401.5018	Achsanschlag, rechts	1	
42	87.01094.1201	Sechskantschraube M 14x30 DIN 931	8	
43	87.16038.1300	Federring B 14 DIN 127	6	
		<u>Aus Schlepper-Serien-Ausführung entfällt:</u>		
-	81.95460.0000	Gabelstück	1	
-	81.41301.5025	Achsanschlag, links	1	nur beim Schlepper-Typ 4 P 1
-	81.41301.5026	Achsanschlag, rechts	1	
-	87.01104.1406	Sechskantschraube M 14x25 DIN 933	2	

Tafel 1

Anbauteile für Frontlader 2 R 3/4 R 3

Bild-Nr.	Ersatzteil-Nr.	Benennung	Anzahl je Gruppe	Bemerkungen
-	83.02100.7036	Frontlader 600 kg für Schlepper-Typ 2 R 3 mit den Teilen Bild-Nr. 1 - 44	1	
-	83.02100.7037	Frontlader 600 kg für Schlepper-Typ 4 R 3 mit den Teilen Bild-Nr. 1 - 44	1	
1	83.02103.5018	Tragbock, rechts	1	
2	83.02105.5019	Tragbock, links	1	
3	87.01104.1408	Sechskantschraube M 14x30 DIN 933	14	
4	87.01094.1405	Sechskantschraube M 14x60 DIN 931	3	
-	87.01094.1406	Sechskantschraube M 14x65 DIN 931	3	
5	87.16038.1300	Federring B 14 DIN 127	17	
6	87.11043.1700	Sechskantmutter M 14 DIN 934	3	
7	83.02103.0005	Beilage	8	
-	83.02103.0004	Beilage	4	
8	83.02103.0003	Lagerung	2	
9	87.22158.1413	Spannhülse (leicht) 13x28 DIN 7346	8	
10	87.01094.1205	Sechskantschraube M 10x50 DIN 931	8	zur Befestigung der Lagerungen an den beiden Tragböcken
11	87.15010.1200	Scheibe 10,5 DIN 125	16	
12	87.16038.1100	Federring B 10 DIN 127	8	
13	87.11043.1300	Sechskantmutter M 10 DIN 934	8	

Tafel 1

Anbauteile für Frontlader 2 R 3/4 R 3

Bild-Nr.	Ersatzteil-Nr.	Benennung	Anzahl je Gruppe	Bemerkungen
14	81.91101.5060	Bolzen	2	
15	87.01104.1104	Sechskantschraube M 8x15 DIN 933	2	
16	87.16038.1000	Federring B 8 DIN 127	2	
-	81.96801.5010	Schnallriemen	2	
18	81.91001.0076	Bolzen	2	
19	87.22108.0912	Spannstift 8x70 DIN 1481	4	
20	87.18010.3200	Stelling B 40 DIN 705	2	
22	83.02122.5006	Lagerbock	1	
23	87.01104.1106	Sechskantschraube M 8x20 DIN 933	2	
24	87.16038.1100	Federring B 8 DIN 127	2	
25	83.02121.5007	Zugbügel	1	
26	81.95801.0009	Seilrolle	2	
27	87.16020.0700	Splint 4x20 DIN 94	2	
-	83.02120.6006	Auslinkseil mit den Teilen Bild-Nr. 28 - 31	1	
28	83.02120.0006	Drahtseil 3550 mm lang A 6x160 DIN 655	1	
29	87.31050.0800	Kausche A 6 DIN 6899	1	
30	87.31040.0300	Drahtseilklemme 6,5 DIN 741	2	
31	81.92605.2023	Kette 4 Glieder 7 DIN 763	1	
-	81.91720.2010	Buchse	1	

Tafel 1

Anbauteile für Frontlader 2 R 3/4 R 3

Bild-Nr.	Ersatzteil-Nr.	Benennung	Anzahl je Gruppe	Bemerkungen
32	87.31060.0520	Schäkel C 0,4 DIN 82101	1	
-	87.01104.0907	Sechskantschraube M 6x18 DIN 933	1	
-	87.11043.0900	Sechskantmutter M 6 DIN 934	1	
33	83.03703.5004	Halterung	1	
34	83.03326.5002	Frontschutz	1	
35	87.01094.1500	Sechskantschraube M 16x40 DIN 931	2	
36	87.16038.1400	Federring B 16 DIN 127	2	
37	87.11043.1900	Sechskantmutter M 16 DIN 934	2	
38	83.03326.0003	Rohrstütze	2	für Schlepper-Typ 2 R 3
-	83.03326.0006	Rohrstütze	2	für Schlepper-Typ 4 R 3
39	81.91320.0000	Sicherung	4	
40	81.41401.5019	Achsanschlag, links	1	
41	81.41401.5018	Achsanschlag, rechts	1	
42	87.01094.1201	Sechskantschraube M 14x30 DIN 931	8	
43	87.16038.1300	Federring B 14 DIN 127	4	
-	81.15201.5246	Auspuffrohr	1	

Tafel 1

Anbauteile für Frontlader 2 R 3/4 R 3

Bild-Nr.	Ersatzteil-Nr.	Benennung	Anzahl je Gruppe	Bemerkungen
		<u>Aus Schlepper-Serien-Ausführung entfällt:</u>		
-	87.01094.1401	Sechskantschraube M 14x40 DIN 931	3	
-	81.95460.0000	Gabelstück	1	
-	81.41301.5034	Achsanschlag, rechts	1	} nur beim Schlepper-Typ 4 R 3
-	81.41301.5035	Achsanschlag, links	1	
-	87.01104.1406	Sechskantschraube M 14x25 DIN 933	2	
-	81.15201.5238	Auspuffrohr	1	

Tafel 1 Anbauteile für Frontlader 400 kg

Bild-Nr.	Ersatzteil-Nr.	Benennung	Anzahl je Gruppe	Bemerkungen
44	83.02101.7004	Ladeschwinge mit Ausklinkvorrichtung für Frontlader 400 kg	1	WN L 3 - 27
-	WN 1 - 10 005	Vorstecker 10 ϕ x 65	2	
-	-	Kette 3 x 250 DIN 763	2	
-	WN 2 - 10 001	Vorstecksicherung	2	
-	WN L 23 - 39	Ausklinkvorrichtung mit	1	
-	WN 8 - 13 001	1 Klinkhaken		
-	WN 5 - 11 002	1 Klinkhakenfeder		
-	WN 3 - 10 016	1 Klinkhakenbolzen 20 ϕ x 110		
-	WN 23 - 10 001	2 Scheiben 21 x 40 x 3		
-	87.16020.0805	2 Splinte 5x30 DIN 94		
-	WN 7 - 14 002	1 Ausklinkhebel		
-	-	1 Kerbstift 6x40 DIN 1475		
-	WN 7 - 12 003	1 Zugbügel		
-	87.15130.0800	1 Scheibe 13 DIN 1441		
-	87.16020.0700	1 Splint 4 x 20 DIN 94		
-	WN 1 - 23 002	2 Steckbolzen 25x75		
-	WN 2 - 10 001	2 Vorstecksicherungen		
-	87.58100.0300	2 Kegelwulstschmierköpfe A 10 DIN 71412		
-	WN 6 - 10 001	Seilrolle mit	1	
-	-	1 Scheibe 14 DIN 126		
-	87.16020.0700	1 Splint 4 x 20 DIN 94		

Tafel 1 Anbauteile für Frontlader 400 kg

Bild-Nr.	Ersatzteil-Nr.	Benennung	Anzahl je Gruppe	Bemerkungen
-	83.01301.7015	Druckzylinder, links WN S 2-718	1	} Einzelteile siehe Tafel 4
-	83.01301.7016	Druckzylinder, rechts WN S 2-719	1	
-	83.01820.0001	Ölhöchstdruckschlauch WN 19-10 002 NW 10 x 430 A	2	

Tafel 1

Anbauteile für Frontlader 600 kg

Bild-Nr.	Ersatzteil-Nr.	Benennung	Anzahl je Gruppe	Bemerkungen
44	83.02101.7006	Ladeschwinge mit Ausklinkvorrichtung für Frontlader 600 kg	1	WN L 3 - 239
-	WN 1 - 10 003	Vorstecker 15 \emptyset x 75	2	
-	-	Kette 3 x 200 DIN 763	2	
-	87.16020.0805	Splint 5x30 DIN 94	4	
-	WN 2 - 10 001	Vorstecksicherung	2	
-	WN L 23 - 95	Ausklinkvorrichtung mit	1	
-	WN 8 - 13 001	1 Klinkhaken		
-	WN 5 - 11 002	1 Klinkhakenfeder		
-	WN 3 - 10 016	1 Klinkhakenbolzen 20 \emptyset x 110		
-	WN 23 - 10 001	2 Scheiben 21 x 40 x 3		
-	87.16020.0805	2 Splinte 5x30 DIN 94		
-	WN 7 - 14 003	1 Ausklinkhebel		
-	-	1 Kerbstift 6x40 DIN 1475		
-	WN 7 - 12 003	1 Zugbügel		
-	87.15130.0800	1 Scheibe 13 DIN 1441		
-	87.16020.0700	1 Splint 4 x 20 DIN 94		
-	WN 1 - 23 003	2 Steckbolzen		
-	WN 2 - 10 001	2 Vorstecksicherungen		
-	87.58100.0300	2 Kegelwulstschmierköpfe A 10 DIN 71412		

Tafel 1

Anbauteile für Frontlader 600 kg

Bild-Nr.	Ersatzteil-Nr.	Benennung	Anzahl je Gruppe	Bemerkungen
-	WN 6 - 10 001	Seilrolle mit	2	
-	-	2 Scheiben 14 DIN 126		
-	87.16020.0700	2 Splinte 4x20 DIN 94		
-	83.01301.7017	Druckzylinder, links WN S 2 - 732	1	} Einzelteile siehe Tafel 4
-	83.01301.7018	Druckzylinder, rechts WN S 2 - 731	1	
-	83.01820.0001	Ölhöchstdruckschlauch WN 19-10 002 NW 10 x 430 A	2	

Tafel 2

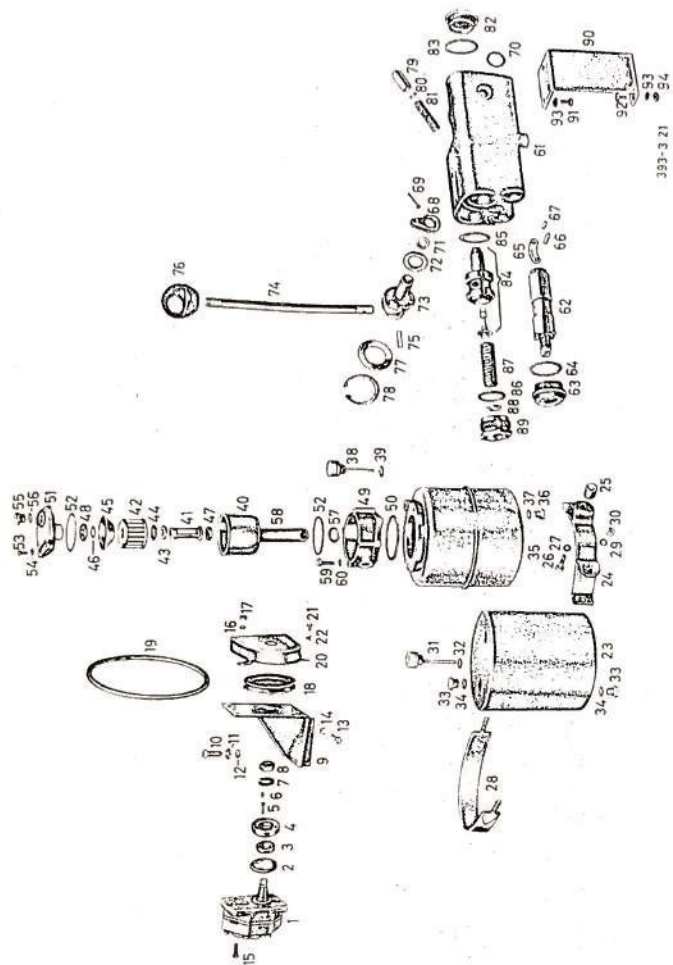

Tafel 2

Hydraulik

Bild-Nr.	Ersatzteil-Nr.	Benennung	Anzahl je Gruppe	Bemerkungen
		<u>Hydraulikpumpe</u>		
1	83.01101.7000	Hydraulikpumpe Bo-HY/ZE 16 CR 12	1	
		<u>Verschleißteile der Hydraulikpumpe</u>		
2	Bo-HYNS 1 P 2 X	Dichtscheibe	1	
3	Bo-WNR 6 P 50 Z	Dichtring	1	
4	Bo-HYMR 20 P 3 X	Zentrierring	1	
5	-	Senkschraube M 4x22 DIN 63	3	
6	87.23033.0601	Scheibenkeil 4x6,5 DIN 6888	1	
7	87.16038.1300	Federring B 14 DIN 127	1	
8	87.11043.1800	Sechskantmutter M 14x1,5 DIN 934	1	
		<u>Anbau der Hydraulikpumpe</u>		
9	83.03702.5005	Konsole	1	
10	87.01104.1208	Sechskantschraube M 10x25 DIN 931	2	} zur Befestigung des Konsols am Halbrahmen
11	87.16038.1100	Federring B 10 DIN 127	2	
12	87.15010.1200	Scheibe 10,5 DIN 125	2	
13	87.01104.1112	Sechskantschraube M 8x40 DIN 933	1	} Zum Nachspannen des Keilriemens
14	87.11043.1100	Sechskantmutter M 8 DIN 934	1	
-	87.01094.1102	Sechskantschraube M 8x30 DIN 931	3	
15	87.01094.1103	Sechskantschraube M 8x35 DIN 931	1	

Tafel 2

Hydraulik

Bild-Nr.	Ersatzteil-Nr.	Benennung	Anzahl je Gruppe	Bemerkungen
16	87.16038.1000	Federring B 8 DIN 127	4	
17	87.11043.1100	Sechskantmutter M 8 DIN 934	4	
18	81.95820.0083	Keilriemenscheibe	1	
19	87.68090.0217	Schmalkeilriemen 12,5 x 900 DIN 7753	1	
20	83.03301.5000	Schutzblech	1	
21	87.01104.0904	Sechskantschraube M 6x10 DIN 933	1	
22	87.16038.0800	Federring B 6 DIN 127	1	
		<u>Ölbehälter</u> bei Ausführung mit <u>hydraulischem Kraftheber</u>		
23	83.01701.5006	Ölbehälter	1	
24	83.01740.5003	Halterung	1	
25	81.91701.0254	Abstandsrohr 20x4,5 20 mm lang	2	
26	87.01094.1105	Sechskantschraube M 8x45 DIN 931	2	
27	87.16038.1000	Federring B 8 DIN 127	2	
28	81.97460.5052	Spannband	1	
29	87.16038.1100	Federring B 10 DIN 127	2	
30	87.11034.1300	Sechskantmutter M 10 DIN 934	2	
31	83.01601.7002	Luftfilter mit Ölpegelstab Bo-FJ/SJ 36 P 2 Z	1	nur für Schlepper- Typ 2 P 1 / 4 P 1
32	87.66019.1530	Dichtring A 18x22 DIN 7603	1	
33	87.08062.0600	Verschlußschraube M 18x1,5 DIN 7604	1	
34	87.66019.1530	Dichtring A 18x22 DIN 7603	1	

Tafel 2

Hydraulik

Bild-Nr.	Ersatzteil-Nr.	Benennung	Anzahl je Gruppe	Bemerkungen
		<u>Bosch-Ölbehälter mit Einbaufilter bei Ausführung ohne hydraulischen Kraftheber</u>		
	83.01701.6002	Bosch-Ölbehälter mit Einbaufilter HYBH 3 P 4 Z mit den Teilen Bild-Nr. 35 - 60	1	
35	Bo-HYBH 3 P 4 Y 10 (314)	Behälter	1	
36	Bo-HYSR 3 S 1 X 314	Verschlußschraube (Ölablaßschraube)	1	
37	Bo-NMR 49/5 X	Dichtring A 14x18 DIN 7603	1	
38	Bo-FJSJ 36 P 2 Z	Luftfilter mit Pegelstab	1	
39	Bo-NMR 49/7 X	Dichtring A 18x22 DIN 7603	1	
-	Bo-FJUE 6 P 1 Z	Einbaufilter mit den Teilen Bild-Nr. 40 - 60	1	
40	Bo-FJGE 11 S 2 Z	Gehäuse mit Buchse	1	
-	Bo-FJSJ 33 P 1 Z	Filtereinsatz mit	1	
41	Bo-FJRR 11 S 1 Z 314	1 Stützrohr		
42	Bo-FJSJ 34 P 1 Z	1 Siebsterm		
43	Bo-WNR 13 S 4 X	1 Dichtring		
44	Bo-WMS 22 S 23 X 314	Scheibe		n.Bed.
45	Bo-FJMF 1 S 1 X 314	1 Leitblech		
46	Bo-NMR 27/5 X	1 Sicherungsring 24x1,2 DIN 471		
47	Bo-WNS 12 S 4 X	Scheibe	1	